

# [2024] 第78回 沼津市スポーツ祭 テニス大会（団体戦）

試合日程	2024年10月6日(日) 男子団体、女子団体 予備日 なし（荒天等による中止は、試合当日会場で決定します）
会場	沼津市営愛鷹運動公園テニスコート
試合方式	団体戦 男子はダブルス2試合、シングルス3試合 女子はダブルス2試合、シングルス1試合 1対戦で同一人がシングルスとダブルスの2試合に出場することができる。 1セットマッチ、6-6の場合7ポイントタイブレーク 1回戦のみチームの勝敗が決定しても全試合を消化する。 2回戦以降はチームの勝敗が決定次第、残り試合は行わない（女子は全試合行う）。 ※試合方式は、試合進行・天候により変更する場合があります。
試合開始時間	8時開始（女子団体2回戦（No.1,4,5）は10時試合開始） 試合開始15分前（7:45/9:45）までにエントリを済ませること。
登録メンバーの交替	メンバー変更は、開催日2日前（10/4）まで何名でも変更可能とします。 開催日当日は1チーム1名のみ変更可能とします（追加も可）。 変更するメンバーは、参加資格(当協会加盟団体所属、沼津市在住、在勤、在学のいずれか)がある者とします。 出場チーム間の入れ替えはできません。 2日前までのメンバー変更は、 <a href="mailto:entry@numazu-ta.jp">entry@numazu-ta.jp</a> にメール連絡ください。
服装	沼津テニス協会ローカルルールを参照 <a href="http://numazu-ta.jp/2024/2024_numazu-local-rule.pdf">http://numazu-ta.jp/2024/2024_numazu-local-rule.pdf</a> ※試合中のUVフェイスカバー等の着用を許可します (オーダー交換、試合開始時の挨拶では対戦相手が顔を確認できるようにしてください)
注意事項	・コートサイド（コート内）でのコーチング（応援含む）は同一チームのメンバー1名のみとなります。 ・ <b>「メモリアルパーク花の郷墓苑あしたか」には絶対に駐車しない</b> ください。また、 <b>「静宏産業」様の敷地内に侵入（Uターン等）しない</b> ください。 ・駐車場に限りがありますので、可能な限り乗り合わせをお願いします ・ <b>喫煙場所以外（応援席、路上など）での喫煙は行わない</b> ください。また、たばこの吸い殻は、吸い殻入れに入れるか、持ち帰ってください。 ・テニスコート内での飲食は禁止です。 ・ <b>試合終了時には身のまわりのゴミ等のかたづけをお願いします。ゴミは各自必ず持ち帰ってください。</b> ・天候等の状況により試合が行われるかどうかを、愛鷹テニスコートに直接電話で問い合わせしないでください。 ・忘れ物・落とし物の無いように注意願います。大会会場での忘れ物は、沼津テニス協会までお問合せください。 ・大会時の動画・写真撮影は届け出が必要です。必ず運営本部に申し出て許可を取ってください。 ・試合結果、大会中の写真等を当協会Webサイト、Instagramに掲載する可能性がありますのでご了承ください。 (写真の掲載に問題がある方は、当日、大会本部に申し出てください)
レフェリー & ボーリングアドバイザー	レフェリー：佐野 真治（TCT） 大会運営部長：山本 和之（明電舎） 大会運営委員：下山 啓介（リコー）、宮本 貴史（メリーポピンズ）、伊藤 雅俊（キヤノン）
問合せ	沼津テニス協会 大会運営部 山本 和之（TEL：070-8949-4772） <a href="mailto:entry@numazu-ta.jp">entry@numazu-ta.jp</a>

# 第78回 沼津市スポーツ祭テニス大会

2024年10月6日(日) 沼津市愛鷹運動公園テニスコート

## 男子団体

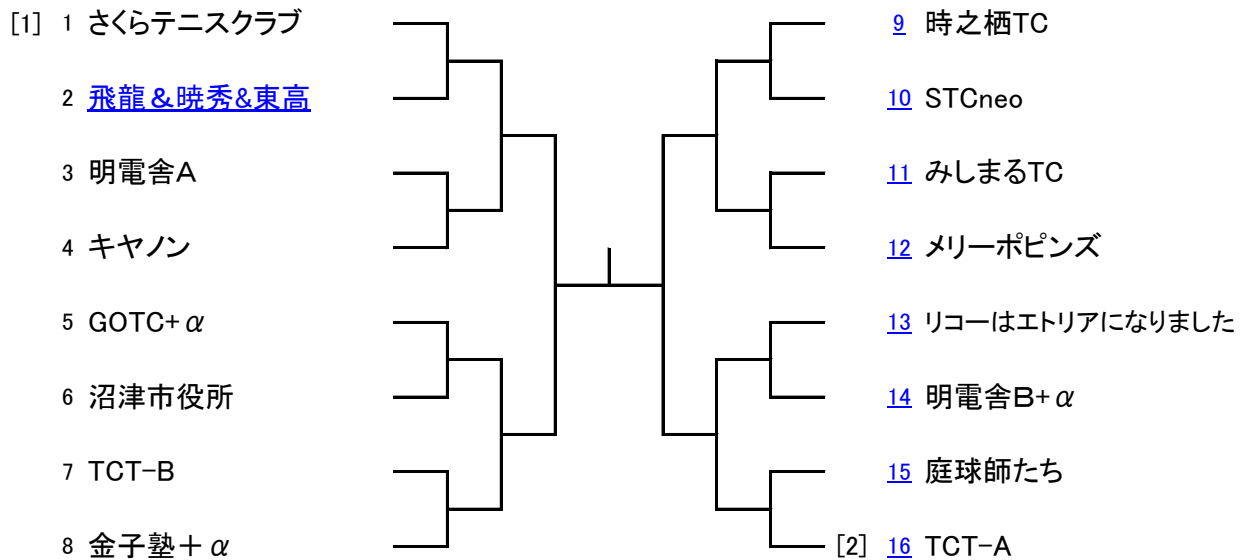

- ・ 1回戦はチームの勝敗が決まっても5試合行う
- ・ 2回戦以降はチームの勝敗が決まり次第、以降の試合は行わない
- ・ 本戦は、すべて1セットマッチ6-6の場合タイブレーク

## 男子団体コンソレーション(ノーアド6ゲーム先取)

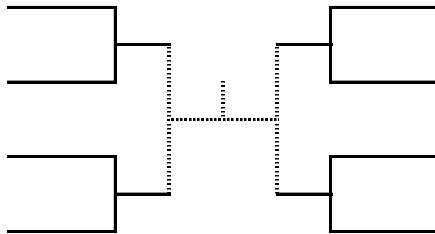

- ・ コンソレ1回戦はチームの勝敗が決まっても5試合行う
- ・ 試合進行状況により、コンソレ2回戦以降も実施する可能性あり
- ・ コンソレ2回戦以降はチームの勝敗が決まり次第、以降の試合は行わない
- ・ コンソレはノーアド6ゲーム先取

## 女子団体(2vs3:8:00～、1vs(2or3),4vs5:10:00～)

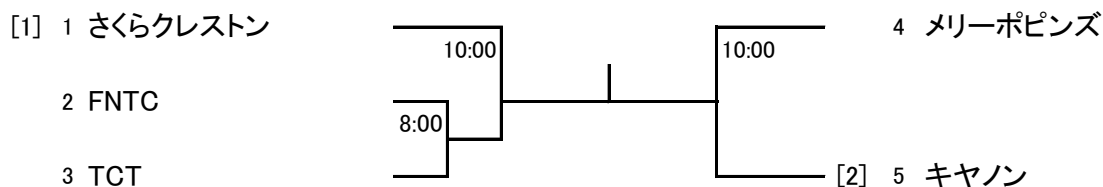

- ・ 全試合とも3試合行う
- ・ 本戦は、すべて1セットマッチ6-6の場合タイブレーク

## 女子団体コンソレーション(ノーアド6ゲーム先取)



- ・ 全試合ともチームの勝敗が決まっても3試合行う
- ・ コンソレはノーアド6ゲーム先取

# [2024] 第78回 沼津市スポーツ祭 テニス大会（団体戦）登録メンバー

## 男子団体

STCneo	メリーポピンズ	金子塾+α	キャノン	沼津市役所	明電舎A
伊倉 孝治 本間 英明 萩原 明彦 佐々木 宣之 石田 光司 松永 光央 木脇 康博	中野 博之 岡山 祐樹 大石 将志 厚木 優希 加藤 孝 小松 禎史 小松 佑貴 宮本 貴史	萩原 大夢 新井 俊弘 川崎 鈴央 大畑 智也 向山 和輝 杉山 寛隆 中井 龍二	木下 信行 坂田 志朗 石田 功 工藤 和秀 豊泉 悟崇 池田 喜充 土谷 利一 新藤 剛	河辺 翼 眞田 修平 日永田 重行 米山 祐介 土井 邑人 渡邊 勇人 増田 大吾	山本 和之 大野 信也 林 淳一 小林 幹成 浅田 真人 丸山 直志 畠山 暖大

明電舎B+α	GOTC+α	リコーはエトリアになりました	TCT-A	TCT-B	飛龍&暁秀&東高
藤井 正人 間部 喜之 片岡 結 和山 幸夫 森野 信行 野田 貞春 熊田 正吾 山岸 敏文	上原 慶大 上原 範大 森 達真 高野 将伍 内野 綾太 河合 拓哉 金指 衛	山部 順司 江崎 直幸 伊藤 勝隆 鈴木 優希 風早 淳一 <b>奥田 正洋</b>	木本 年彦 小池 光伸 山田 章太 田中 諒弥 佐藤 弘啓 <b>遠藤 洋介</b>	渡辺 光洋 川村 博史 高田 晃宏 本多 正計 山田 泰地 <b>田中 洋一</b>	山口 智己 水野 徳夫 橋本 健吾 間島 海音 滝口 颯太 加藤 慎也 <a href="#">山本 周二郎</a>

庭球師たち	さくらテニスクラブ	みしまるTC	時之栖TC		
松本 圭正 樋口 堅登 青沼 陽成 津野 翔太 奈良 太生 <a href="#">財満 啓人</a>	高田 俊明 高田 武志 今井 大輝 土屋 朝貴 平野 潤	奥川 弘和 鈴木 雅人 秋津 崇史 藤原 康彦 矢野川 翔 足立 尚稀 齋藤 有央	杉本 秀隆 加藤 和昭 石内 誠 千田 裕章 鳥居 正樹 田形 雄一 山之内 昂己 <b>吉岡 信浩</b>		

## 女子団体

FNTC	メリーポピンズ	キャノン	TCT	さくらクレストン	
中川 玲子 北村 由起子 山本 菜美 丸山 奈緒美 杉山 理子 北村 尚子 林 千加	室伏 祥子 水谷 茂美 植松 史帆 小野寺 有希子 宮本 梨紗	田中 陽子 野中 久美子 柴田 綾子 前田 和代 千葉 順子 工藤 えり子	佐藤 いづみ 杉本 美幸 仲 さつき 石川 智恵 高橋 貴代美 松山 晶子 草ヶ谷 絢子 日吉 留美	杉本 恵子 遠藤 節子 長池 順子 高田 香苗	

## 第78回 沼津市スポーツ祭テニス大会 オーダーオブプレー 2024/10/6(日)

コート番号 試合順(開始予定)		No.1	No.2	No.3	No.4	No.5	No.6	No.7	No.10	No.9	No.8
1	8:00										
2	(8:40)	[女] 2-3	[男] 1 vs 2		[男] 3 vs 4						
3	(9:20)	FNTC vs TCT	さくらテニスクラブ vs 飛龍&暁秀&東高		明電舎A vs キヤノン	[男] 5 vs 6	[男] 7 vs 8	[男] 9 vs 10	[男] 11 vs 12	[男] 13 vs 14	[男] 15 vs 16
4	(10:00)			*1		GOTC+α vs 沼津市役所	TCT-B vs 金子塾+α	時之栖TC vs STCneo	みしまるTC vs メリーポピンズ	リコーはエトリア になりました vs 明電舎B+α	庭球師たち vs TCT-A
5	(10:40)	[女] 1-(2or3)	[女] 4-5		[男] (1or2) vs (3or4)						
6	(11:20)	さくらクレストン vs FNTC/TCT	メリーポピンズ vs キヤノン				[男] (5or6) vs (7or8)	[男] (9or10) vs (11or12)	[男] (13or14) vs (15or16)		
7	(12:00)										
8	(12:40)	[女] 決勝	[女] コンソレ		[男] コンソレ (1or2) vs (3or4)						
9	(13:20)					[男] コンソレ (5or6) vs (7or8)	[男] コンソレ (9or10) vs (11or12)	[男] コンソレ (9or10) vs (11or12)	[男] コンソレ (9or10) vs (11or12)		
10	(14:00)	[男] 準決勝-1			[男] 準決勝-2						
11	(14:40)					[男] 準決勝-1	[男] 準決勝-2				
12	(15:20)		[男] 決勝								
13	(16:00)										
14	(16:40)										
15	(17:20)	予備									
16	(18:00)										

- 注意**
- ・試合進行がスムーズに行えるよう、**試合前のオーダー交換はコート外で事前に行ってください。**
  - ・開始時間は目安です。前の試合が終了したらすぐに試合開始してください。
  - ・進行状況により、コート変更する場合があります。
- \*1: コートNo.5~10(男子1回線)で進行が遅いコートがあれば使用予定。